

## Κόσκινο CRN 4.2 Νέα Senior



Το καθαριστήριο-κόσκινο 4.2 "Νέα Senior" είναι μια μηχανή κατάλληλη για μεσαίες και μεγάλες γεωργικές εκμεταλλεύσεις ή βιομηχανικές εγκαταστάσεις. Το CNR 4.2 έχει καινοτόμα τεχνικά χαρακτηριστικά που το καθιστούν ένα από τα πιο τεχνολογικά προηγμένα και σύγχρονα προϊόντα του κλάδου. Τα τεχνικά χαρακτηριστικά και τα κατοχυρωμένα με δίπλωμα ευρεσιτεχνίας συστήματα καθαρισμού επιτρέπουν στο μηχάνημα να καθαρίζει το προϊόν τόσο υγρό όσο και στεγνό ακόμη και με την παρουσία μικρών κλαδιών που έχουν απομείνει από το τσίγαμα με μηχανικά μέσα, εγγυώντας ανώτερη απόδοση τόσο σε ποιότητα όσο και σε ποσότητα του επεξεργασμένου προϊόντος.

Μερικές από τις σημαντικότερες καινοτομίες της μηχανής είναι:

- Κατοχυρωμένο με δίπλωμα ευρεσιτεχνίας **σύστημα καθαρισμού με κραδασμούς και αντίθετο αερισμό**, που επιτρέπει στο μηχάνημα να απορρίπτει μεγάλες ποσότητες προϊόντος σε όλες τις συνθήκες.

- Ιδιαίτερο σχήμα του **βασικού κόσκινου**, που επιτρέπει μια σημαντική επιφάνεια καθαρισμού.

- Εναλλάξιμο περιστρεφόμενο κόσκινο, με υδραυλική ρύθμιση ταχύτητας.

- **Διπλό σύστημα εξαερισμού**: το κύριο με ανεμιστήρα υψηλής χωρητικότητας για την επιφάνεια διαχωρισμού δόνησης, το δεύτερο με ανεμιστήρα υψηλότερης πίεσης στην περιστρεφόμενη θόνη.

- **Δεξαμενή συγκράτησης προϊόντος**, ή δεξαμενή φόρτωσης, μεγάλης χωρητικότητας, με βίδα τροφοδοσίας. Αυτό το σύστημα τροφοδοσίας, χάρη στον κοχλία με ξεχωριστό υδραυλικό έλεγχο και ρύθμιση, σας επιτρέπει να ρυθμίζετε τη ροή και την ποσότητα του προϊόντος που πρόκειται να καθαριστεί— καθοριστικό χαρακτηριστικό για τη ρύθμιση της ροής παραγωγής σε σχέση με την ποιότητα του ίδιου του προϊόντος, υγρό, ξηρό, με περισσότερα ή λιγότερα φύλλα.



### Χαρακτηριστικά

Η μηχανή είναι κατασκευασμένη σε ένα ενισχυμένο και ηλεκτρικά συγκολλημένο σκελετό με κεντρικό άξονα, αγκίστρι για εσωτερική εταιρική χρήση, έχει μια δεξαμενή συλλογής προϊόντων τοποθετημένη στον άξονα του περιστρεφόμενου ελεγκτή, με αναδιπλούμενα εξαρτήματα ικανά να περιέχουν μεγάλες ποσότητες βρώμικων ελιών και να διευκολύνουν την εκφόρτωσή τους τόσο από μηχανοκίνητη θεριζοαλωνιστική μηχανή όσο και από άλλα μηχανικά μέσα. Η δεξαμενή συλλογής προϊόντων διαθέτει εσωτερικό μηχανισμό δοσομέτρησης για την εκφόρτωση των ελιών στο κύριο κόσκινο

# Κόσκινο CRN4.2 Νέα Senior



περιστρεφόμενο, το οποίο, χάρη και στο ειδικό σύστημα εξαερισμού, πραγματοποιεί τον πρώτο και κύριο καθαρισμό και αφαίρεση φύλλων. Το προϊόν περνά πέφτοντας σε δονούμενες επιφάνειες, χάρη σε ένα επαρκώς ελεγχόμενο αντίθετο σύστημα εξαερισμού, και ολοκληρώνει το στάδιο καθαρισμού και διαχωρισμού. Οι καθαρισμένες ελιές φτάνουν τελικά σε μια λωρίδα εκφόρτωσης ρυθμιζόμενης ταχύτητας, η οποία εισάγει το προϊόν σε ρυμουλκούμενα ή σε δοχεία.

CERNITRICE 4.2 Nuova Senior Kg 1340

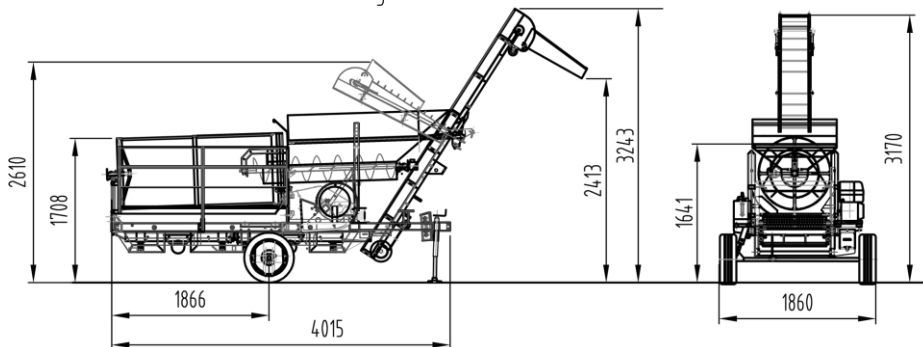

## Μηχανισμοί

### Μονοκύλινδρος ντίζελ

Με μονοκύλινδρο πετρελαιοκινητήρα αέρα 505 cc, 8,2 kW με ηλεκτρική εκκίνηση.

### Δικύλινδρος ντίζελ

Με δικύλινδρο υδρόψυκτο κινητήρα diesel με ψυγείο 570 cc, 9,8 kW με ηλεκτρική εκκίνηση.

### Ηλεκτρικός

Με τριφασικό ηλεκτροκινητήρα 7,5 kW με πίνακα ελέγχου.

### Optionals

- Υδραυλικό σύστημα κλεισίματος και ρύθμισης της κλίσης του ιμάντα εκκένωσης.
- Μπροστινή βάση προστασίας για την εκφόρτωση της ζώνης.
- Αγροτικό τρόλεϊ εγκεκριμένο για οδικές μεταφορές, πλήρες με σύστημα φόρτωσης, εκφόρτωσης, διαλογής και στερέωσης, πόδια στήριξης και σύστημα φωτισμού.
- Εφαρμογή διπλού κινητήρα με προσθήκη δεύτερου ηλεκτροκινητήρα.
- Kit αύξησης ύψους.



 **DEMASI** INDUSTRIE MECCANICHE

De Masi Industrie Meccaniche S.r.l.

[www.demasi.it](http://www.demasi.it)